

# Тумба ТВ " ГЕНЕЗИС " .

Схема сборки :

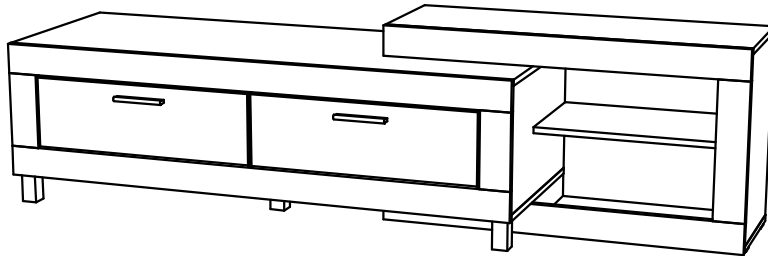

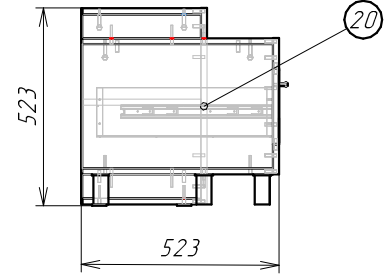

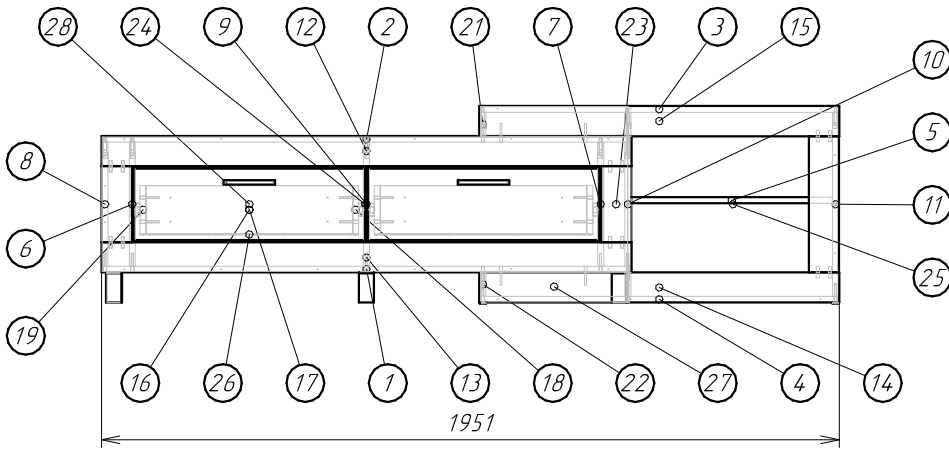
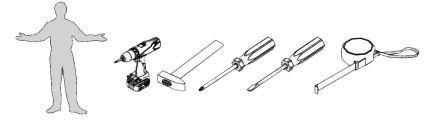
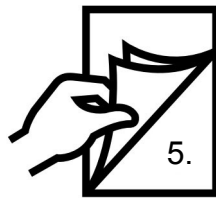



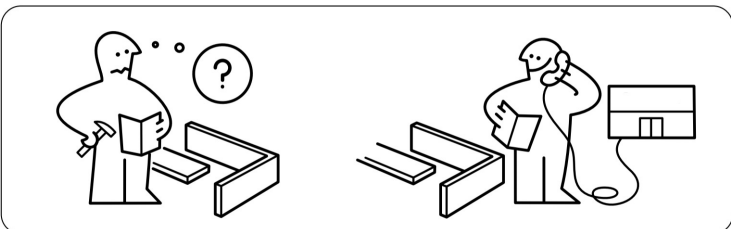
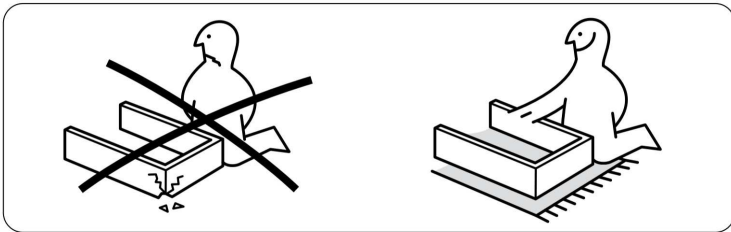







Детализовка :

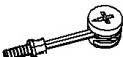

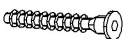
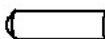
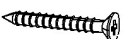
Поз.	Наименование	Кол-во	Длина	Ширина
1	Дно	1	1401	504
2	Крышка	1	1401	504
3	Крышка	1	951	314
4	Дно	1	951	314
5	Полка	1	531	314
6	Боковина 2 левая	1	328	504
7	Боковина 2 правая	1	328	504
8	Боковина левая	1	328	504
9	Боковина средняя	1	328	504
10	Боковина правая	1	328	504
11	Боковина 3 правая	1	487	314
12	Планка горизонтальная	1	1402	80
13	Планка горизонтальная	1	1402	80
14	Планка горизонтальная	1	952	80
15	Планка горизонтальная	1	952	80
16	Задняя панель ящика	2	546	128
17	Фальш-панель ящика	2	546	128
18	Бок ящика правый	2	466	128
19	Бок ящика левый	2	466	128
20	Планка вертикальная	1	360	80
21	Планка опорная	2	314	64
22	Планка опорная	2	314	64
23	Планка вертикальная	2	201	80
24	ДВП задняя стенка	1	356	1390
25	ДВП задняя стенка	1	516	556
26	ДВП дно ящика	2	578	466
27	ДВП задняя стенка	2	80	390
28	Фасад ящика	2	195	616



## 2. Фурнитура :

Поз.	Вид	Наименование	Кол.
29		Шуруп 4x30 к ручке	4
30		Заглушка самоклейка	16
31		ПВА тюбик	1
32		Направляющие ШГВ 350мм комплект к боковине №32б, к ящику №32я	2
33		Опора 80мм квадратная Возможна замена такой же высоты 80мм.	4
34		Ручка С-24 128мм	2
35		Стяжка Эксцентриковая (шток+эксцентрик) шток №35ш, эксцентрик №35э	16
36		Подпятник пластмассовый Рассверлить отверстие D3,5мм под шуруп	4
37		Евровинт 6,5x50	42
38		Шкант 8x30	84
42		Шуруп 3,5x30	8
44		Полкодержатель штифт	4
45		Шуруп 3,5x16	76
46		Скрепка мебельная "Крабик"	12
47		Ключ шестигранный	1
48		Гвоздь 1,2x25	70
49		Шуруп 3,5x20 к скрепке "Крабик"	12

### Схема установки направляющих :

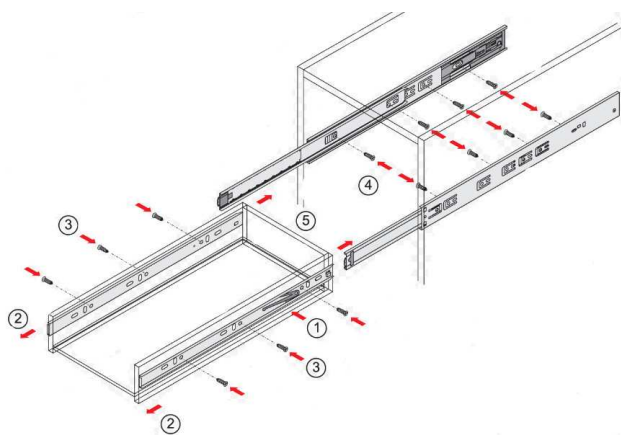

### Шаг.1

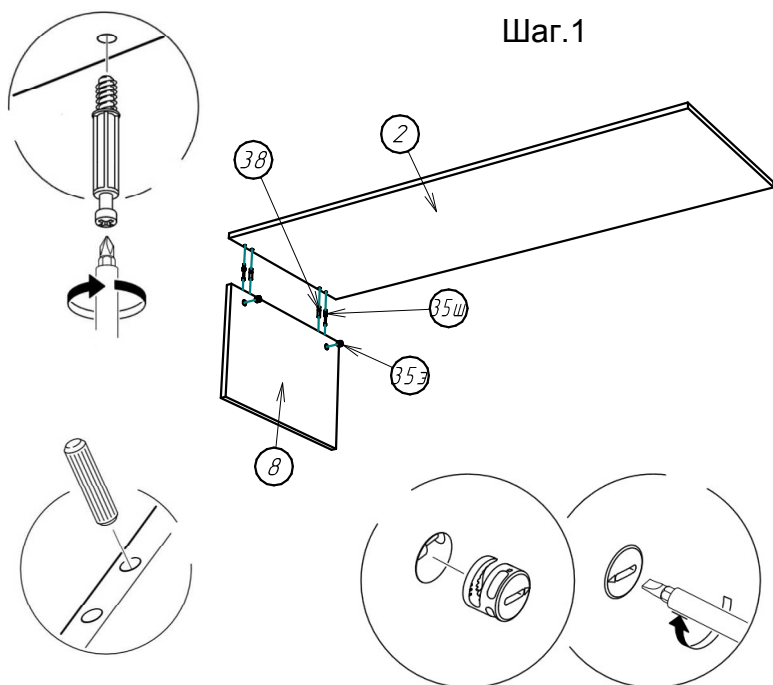

### Шаг.2

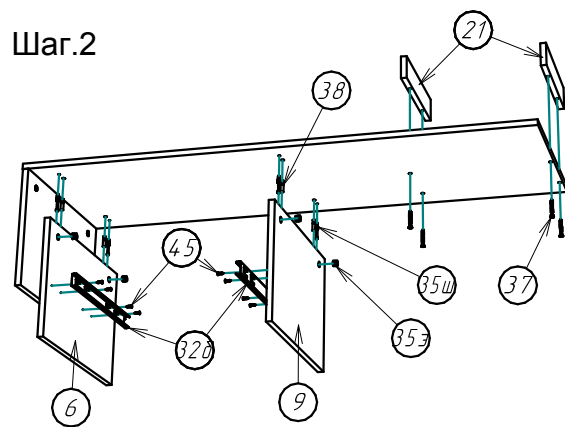

### Шаг.3

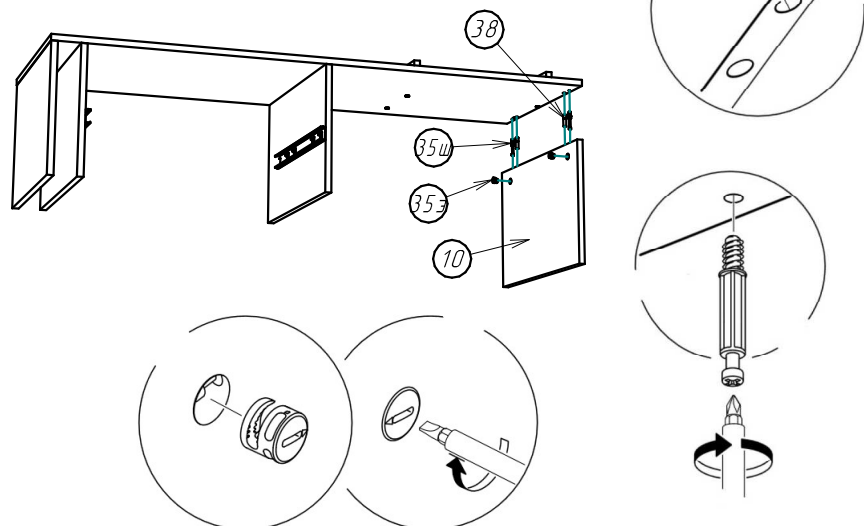

### Шаг.4

Рекомендуется :

На дет.9 наклейки под направляющие №326 использовать для размещения, но крепить в свободные отверстия.

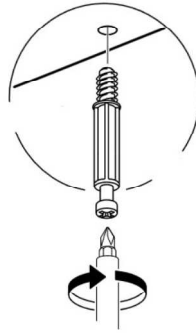
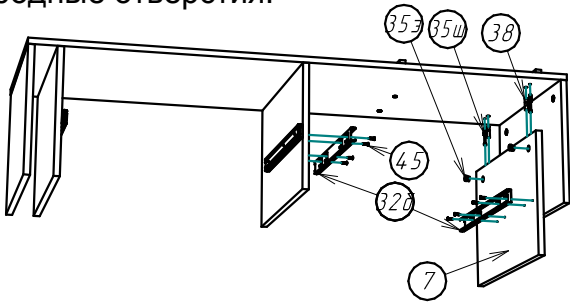

### Шаг.5

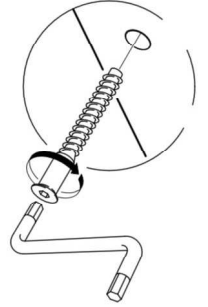
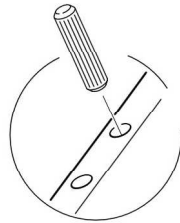
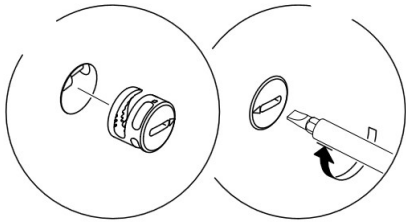
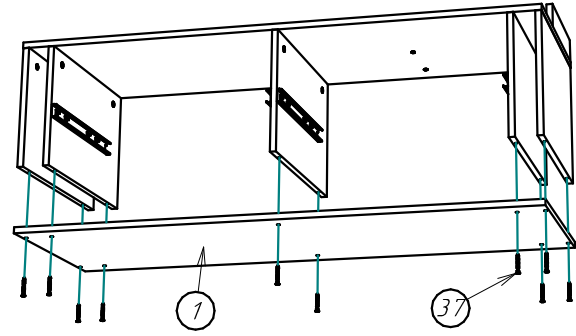

### Шаг.6

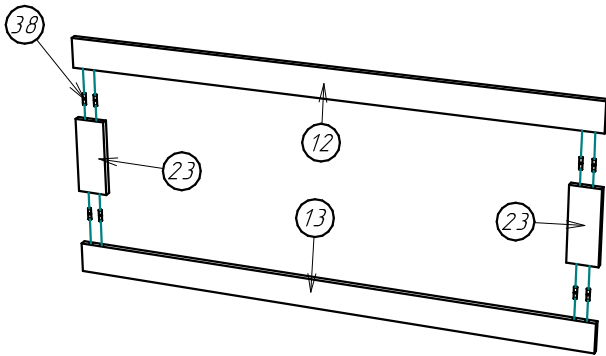

### Шаг.7

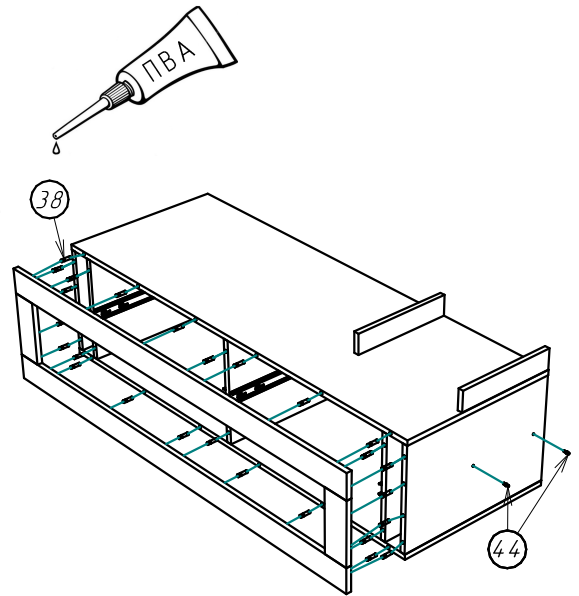

### Шаг.8

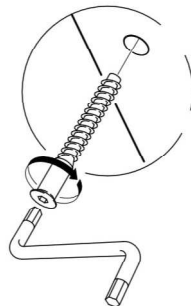
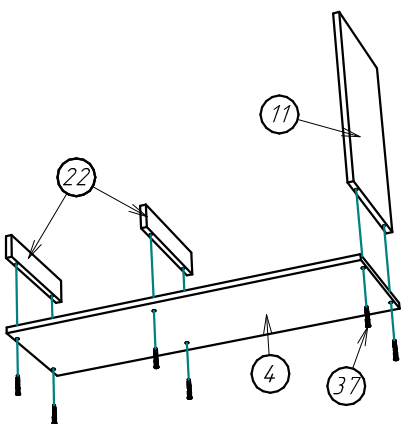

### Шаг.9

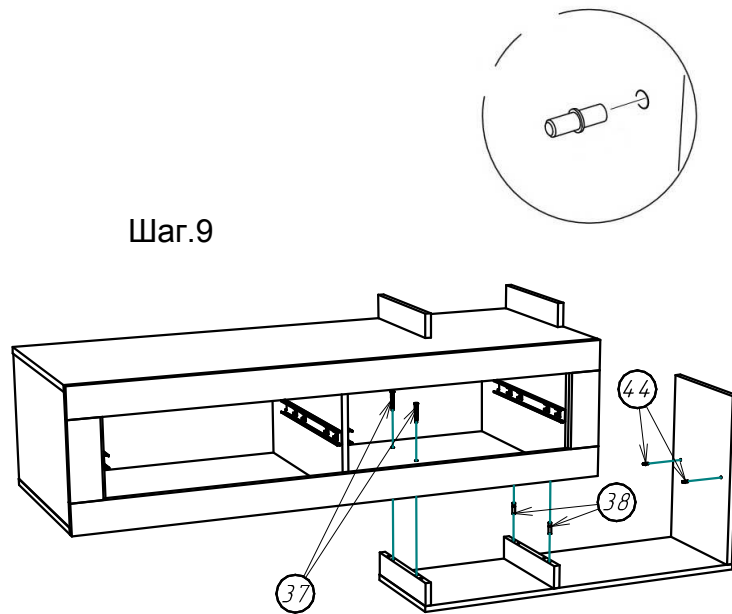

Шаг.10

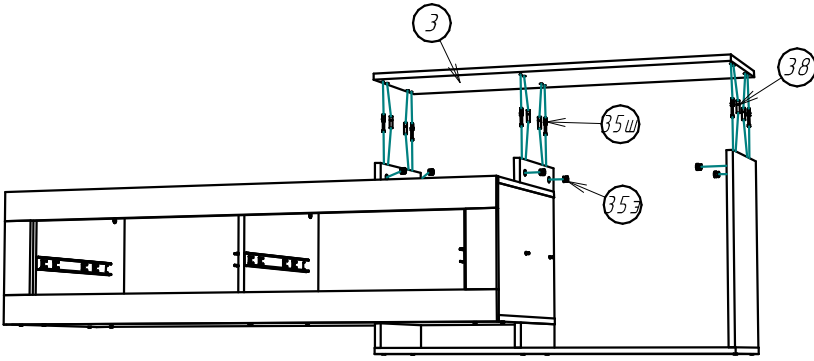

Шаг.11

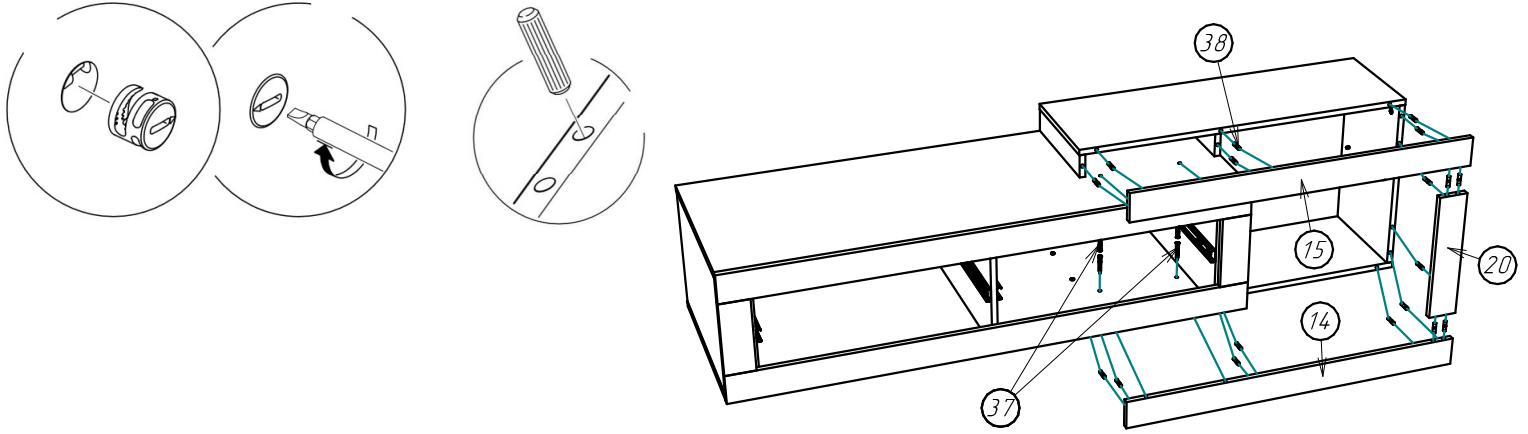

Интервал 90-120мм.

Шаг.12

Проверить диагонали !



Схема установки опор ( ножек ) :



### Шаг.13

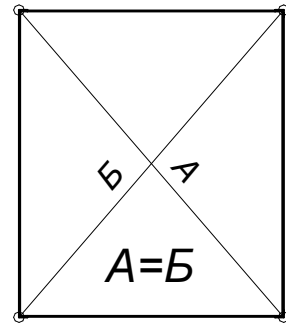
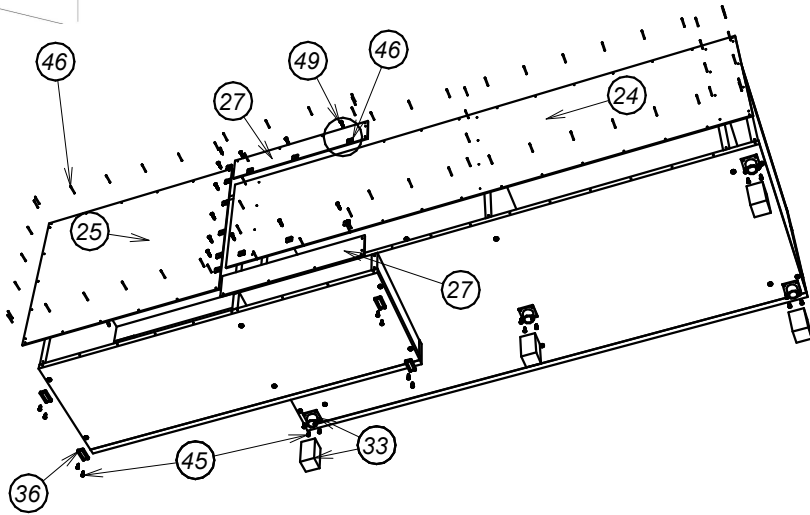
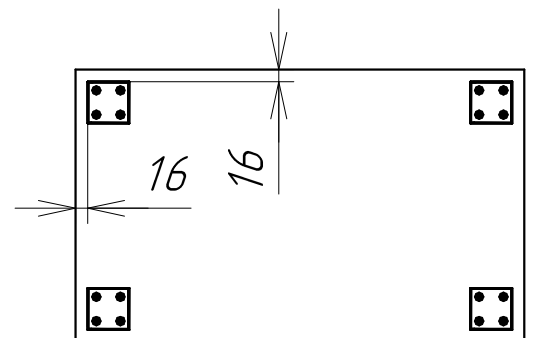
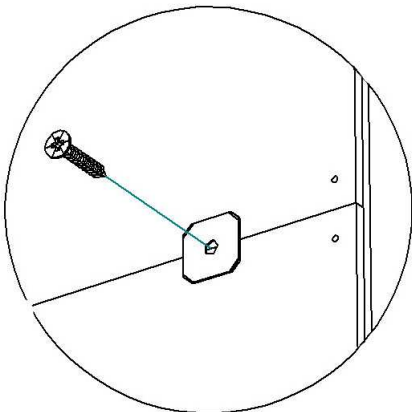
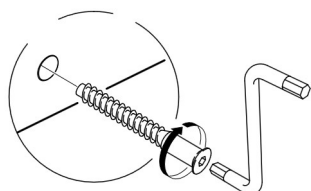
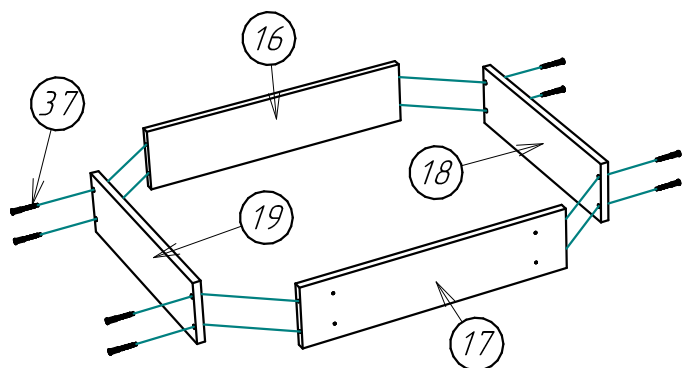

### Шаг.14

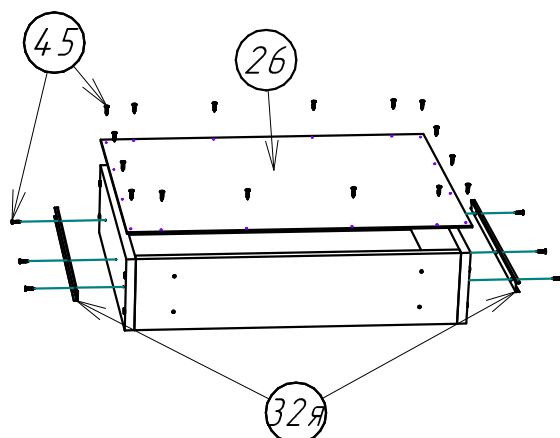

До сверловка отверстий под ручки :

- 1) Подложи брусок.
- 2) Сверло D4.5-5мм.

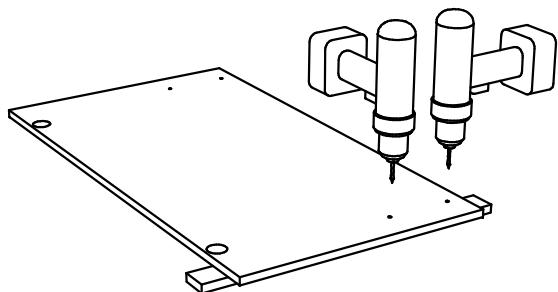

### Шаг.15

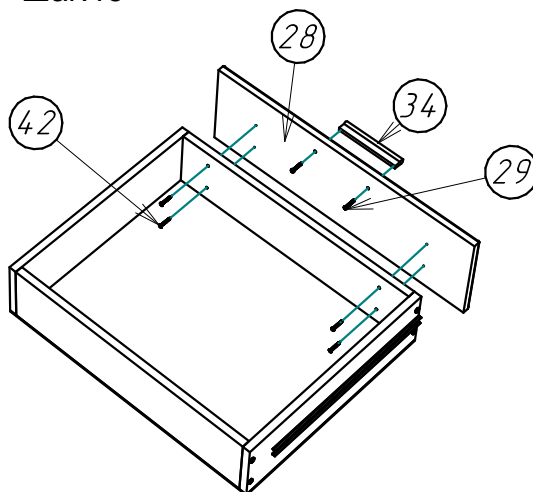

### Шаг.16

