

Правила эксплуатации и инструкции по уходу за мебелью

Для поддержания надлежащего внешнего вида и долговечности мебели рекомендуется соблюдать следующие правила.

1. Мебельная продукция должна эксплуатироваться в сухих и теплых помещениях, имеющих отопление и вентиляцию, при температуре воздуха от +10С° до +40С°, относительной влажности 45-70%.
2. Устанавливать мебельную продукцию рекомендуется не менее 50-60см от источника тепла во избежание ускоренного старения покрытия и деформации мебельных панелей.
3. Все поверхности мебельной продукции требуется оберегать от попадания влаги во избежание разбухания панелей, отклеивания кромок на торцевых поверхностях.
4. Изделия необходимо устанавливать на ровных поверхностях.
5. По мере загрязнения изделий, поверхности протирают мягкой тканью со специальными средствами, использование абразивных веществ и растворителей может привести к необратимым повреждениям поверхностей.
6. Запрещается перемещение мебели в нагруженном состоянии, для перемещения необходимо освободить от вещей и съемных деталей конструкции.
7. В процессе эксплуатации возможно ослабление крепежной фурнитуры, необходимо осуществлять «Затяжку».

Общие технические указания по сборке.

Для удобства транспортировки и во избежание повреждений, мебель поставляется в разобранном виде в индивидуальной упаковке. Покупатель может собрать ее самостоятельно, либо воспользоваться услугами квалифицированных сборщиков. Не ознакомившись с инструкцией, не приступайте к сборке.

Перед сборкой необходимо обязательно проверить комплектность каждой упаковки, согласно комплектовочной ведомости. Проверить наличие фурнитуры.
Внимание: При обнаружении дефектов и не комплектности к сборке не приступать. Претензия принимается при наличии упаковки.

При сборке не рекомендуется одновременно вынимать детали из всех упаковок, во избежание их смешивания. Для удобства сборки и предотвращения перекосов и повреждений изделия, сборку производить на ровном полу покрытом бумагой либо тканью. Соблюдайте осторожность, чтобы не повредить поверхности деталей. В сборке сложных и больших изделий желательно участие двух человек.

Внимание: Производитель оставляет за собой право вносить незначительные изменения в конструкцию, не ухудшающие качество, внешний вид и дизайн изделия без предварительного уведомления.

ООО «ЭРА» Мебельное производство
Паспорт изделия
Инструкция по сборке и эксплуатации мебели

Кухня «Эра» Н800-1Я



ЭРА
МЕБЕЛЬНОЕ
ПРОИЗВОДСТВО

Россия, 440031, Пензенская обл.,
г. Пенза, ул. Кривозерье, 28.
тел./факс: (8412) 62-02-00
эл. почта: mebel58@mail.ru
Сайт: www/mebel-era.ru

Упаковочная ведомость на детали

Упаковка	Наименование	Размер, м	К-во	№
№1	Боковина левая	690x430	1	1
	Боковина правая	690x430	1	2
	Крыша	800x430	1	3
	Полка	767x400	1	4
	Цоколь	800x100	1	5
	Планка	767x78	2	6
	Боковина ящика	400x120	2	7
	Вязка ящика	710x120	1	8
	Фасад	524x396	2	9
	Фасад ящика	172x796	1	10
	Столешница	800x600	1	11
	ДВП	703x396	2	12
		405x742	1	13
	Брус соединительный	670	1	14
Фурнитура	пакет №1			
	ноги - 4			
	направляющие 400мм - 1			

Необходимый инструмент для сборки

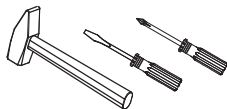

Также вам понадобится инструмент для сверления отверстий и сверло диаметром 5 мм

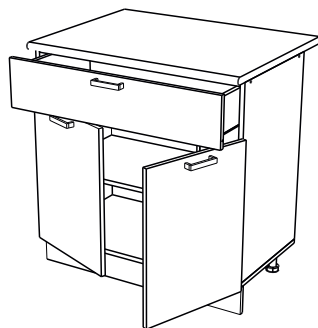

Внимание: Производитель рекомендует Вам производить сборку с помощью специалиста, так как неправильная сборка может привести к нежелательным последствиям. Данная инструкция даст Вам необходимую информацию и рекомендации по сборке, порядка которой просим Вас придерживаться. Перед сборкой необходимо внимательно ознакомиться с инструкцией, проверить комплектность фурнитуры и разобрать её по назначению. Заранее выбрать место установки комплекта. Вскрыть пакеты и прикрепить фурнитуру по наклейкам. Детали в пакетах полностью соответствуют комплектующей ведомости на детали.

Шток стяжки эксцентриковой а 4 шт	Чашка стяжки эксцентриковой б 4 шт	Шуруп 4x25 в 4шт	Заглушка для эксцентрика г 4 шт	Брус соединительный д 670 мм - 1шт
Шуруп 4x16 и 48 шт	Шуруп 4x35 ш 4шт	Ручка з 3шт	Саморез с 6 шт	Петля накладная л 4 шт
Евровинт е 8 шт	Ножка регулируемая 100 мм н 4 шт	Клипса с планкой к 2 шт	Полкодержатель д 4 шт	Гвозди г 25 шт
				Евроключ м 1шт
				Направляющие роликовые 400 о 1 компл

Комплектовочная ведомость на фурнитуру

Порядок сборки

- Сборка производится тыльной стороной вниз.
- Предварительно к боковинам (1,2) крепим роликовые направляющие (о), к боковине (1) ответные планки петель (м) и фиксируем ножки (н) к крышке (3) шурупами 4x16 (и).
- Крышку (3) соединяем с боковинами (1,2) евровинтом (е).
- Столешницу (11) крепим шурупами 4x25 (в) к планкам (6).



Схема крепления соединительного элемента



- К цоколю (5) крепим клипсы с планками (к) при помощи шурупа 4x16 (и).
- Для крепления задней стенки (12) необходимо собранную конструкцию повернуть лицевой стороной вниз. Выравнять диагонали, установить соединительный брус (14) и зафиксировать ДВП гвоздями (г).
- Готовим фасады (9). Для этого в готовые отверстия вставляем накладные петли (л) и крепим шурупами 4x16 (и).

- Для установки ручек на створки, необходимо досверлить глухие отверстия диаметром 5 мм насквозь.

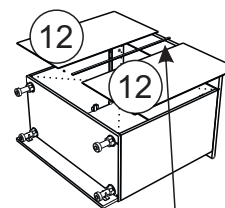
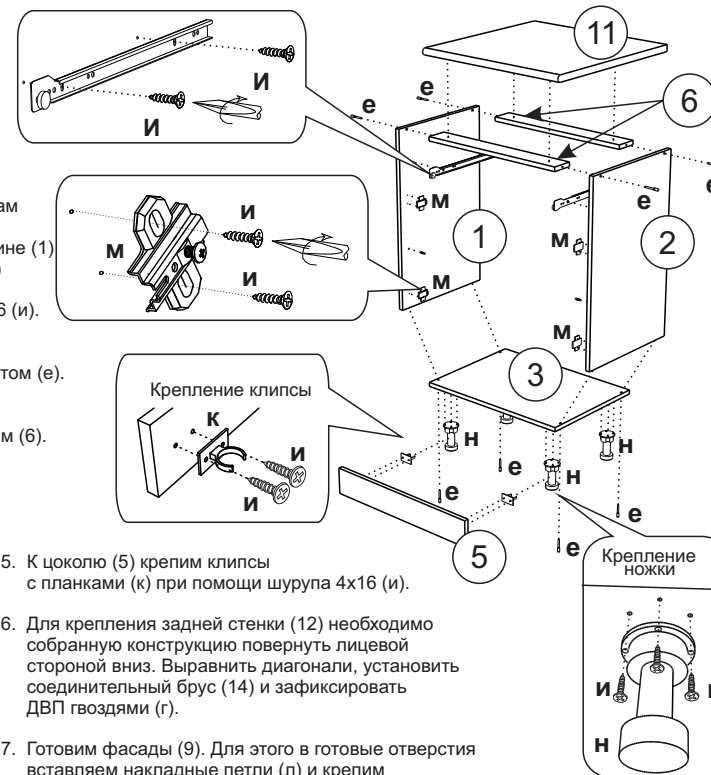
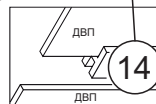
- При необходимости отрегулировать положение двери и зазоры.

- Устанавливаем полкодержатели (д) и фиксируем полку (4).

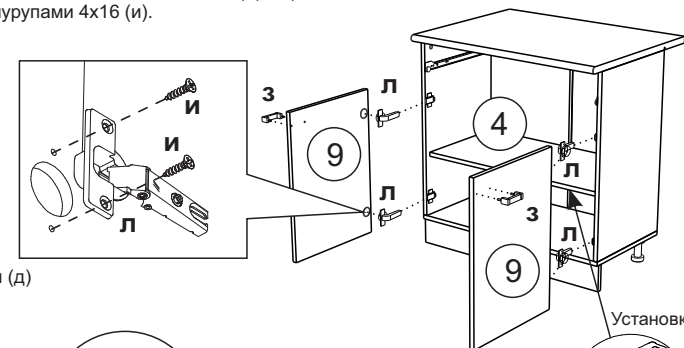

Сборка ящика

- Шток эксцентриковой стяжки (а) крепим к фасаду ящика (10).
- Боковины (7) соединить вязкой (8) при помощи шурупа 4x35 (ш).
- Панель ящика (10) закрепить к боковинам ящика (7) с помощью эксцентриковых стяжек (а, б).
- Собранную конструкцию положить лицевой стороной вниз и закрепить дно ящика (13) гвоздями (г), предварительно выравнив диагонали.
- На боковинах ящика (7) установить направляющие (о), зафиксировав их шурупами 4x16 (и).

